

Link do produktu: <https://www.greenbike.pl/rower-sciezkowy-dartmoor-bluebird-intro-mullet-2022-p-7662.html>

Rower ścieżkowy Dartmoor Bluebird Intro Mullet 2022



Cena	6 039,00 zł
Cena poprzednia	6 499,00 zł
Dostępność	Sprawdź dostępność - zadzwoń 616-660-333
Kod producenta	DART-A0439
Producent	Dartmoor

Opis produktu

Dartmoor Bluebird Intro Mullet 29"/27,5"

Popularny **rower trailowy Dartmoor Bluebird Intro mullet**, jest przeznaczony do jazdy po singletrack'ach i bikeparkach. Kompaktowa geometria zachęca do ambitnego traktowania trudniejszych przeszkód i hopek, pozwalając jednocześnie na czerpania maksymalnej przyjemności z jazdy, również po płaskich ścieżkach.

Porządne regulowane zawieszenie powietrzne umożliwia dopasowanie charakterystyki do indywidualnych potrzeb. Osprzęt Shimano Deore, mocne hamulce Shimano MT201 i sprawdzone komponenty Dartmoor stanowią podstawę do określenia rowerów Dartmoor Bluebird jako najlepsze do rozpoczęcia jazdy na singlach i w bikeparkach.

Najważniejsze zalety roweru Dartmoor Bluebird Intro mullet 2022

- odświeżona rama Bluebird 27,5" pod damper w standardzie metrycznym o rozmiarze 210x50mm
- nowy napęd 10 - rzędowy Microshift AdventX RD-M6205GM (ze sprzęgłem)
- mechanizm korbowy Shimano Deore FC-5100 z kutego aluminium
- hamulce Shimano MT-201
- bezpłatna dostawa roweru w 100% złożonego, wyregulowanego i gotowego do jazdy
- gwarancja 24-miesiące
- możliwość zakupu na raty 0% (RRSO 0%)

Produkt posiada dodatkowe opcje:

Materiał ramy:: Aluminium

Rozmiar kół:: 29"/27,5" (mullet)

Wybierz rozmiar:: L

Amortyzacja:: Pełna amortyzacja

Specyfikacja techniczna

RAMA: Steel Blue połysk, AL 6061-T6, skok 130mm
AMORTYZATOR TYLNY: X-Fusion O2 Pro R, 210x50mm, tulejki 22.2x8mm
WIDELEC: X-Fusion Mig Air RC 29", Boost, skok 130mm, oś 15mm, tapered
STERY: Dartmoor Blink OEM
KORBA: Shimano Deore FC-5100
ZĘBATKA: 30T, BCD 96mm
PRZERZUTKA TYLNA: Microshift AdventX RD-M6205GM (ze sprzęgłem) 1x10
MANETKI: Microshift AdventX SL-M9605-R, 10-rzędowa
KASETA: Microshift CS-H104, 11-48T
ŁAŃCUCH: KMC X10
PIASTA PRZEDNIA: Dartmoor Reel Boost 110x15mm, 32H
PIASTA TYLNA: Dartmoor Reel Boost 148x12mm, 32H
HAMULCE: Shimano MT-201, 2-tłoczek, tarcze 180mm
OBRĘCZE: Dartmoor Raptor 29" (przód) / Raptor 27.5" (tył), 32H, F/V, tubeless ready
OPONA PRZEDNIA: Vee Tire Crown Gem 29x2.3, drutowa, MPC
OPONA TYLNA: Vee Tire Crown Gem 27.5x2.35, drutowa, MPC
PEDAŁY: Dartmoor Stream OEM
KIEROWNICA: Dartmoor Tornado Low 780mm, Ø31.8mm
CHWYTY KIEROWNICY: OEM 135mm, diamond pattern, z obejmą
WSPORNIK KIEROWNICY: Dartmoor Viper, Ø31.8mm
WSPORNIK SIODEŁKA: alu 6061, 30.9x400mm (L) / 350mm (M, S)
SIODEŁKO: Dartmoor Leaf
WAGA: 15.75kg (bez pedałów)

Poznaj wymiary i dobierz rozmiar ramy

	reach (mm)	stack (mm)	ST (mm)	TT (mm)	eTT (mm)	CS (mm)	HT (mm)	HT kąt (°)	ST kąt (°)	BB drop (mm)	WB (mm)	przekrok (mm)	rozmiar kót (°)	rozmiar piasty	typ sterów (S.H.I.S.)	typ suportu (mm)	śred. sztycy (mm)	śred. obejmy podsiódł. (mm)	mocowanie hamulca	maks. rozmiar tarczy hamul. (mm)
BLUEBIRD PRO/EVO 29																				
MEDIUM	435	618	450	-	587	439	110	66	76	35	1178	820	29	148x12	IS42/ISS2	BSA/Euro73	30.9	34.9	PM 160mm	180
LARGE	460	618	460	-	612	439	110	66	76	35	1203	820	29	148x12	IS42/ISS2	BSA/Euro73	30.9	34.9	PM 160mm	180
XLARGE	485	618	480	-	637	439	110	66	76	35	1228	820	29	148x12	IS42/ISS2	BSA/Euro73	30.9	34.9	PM 160mm	180

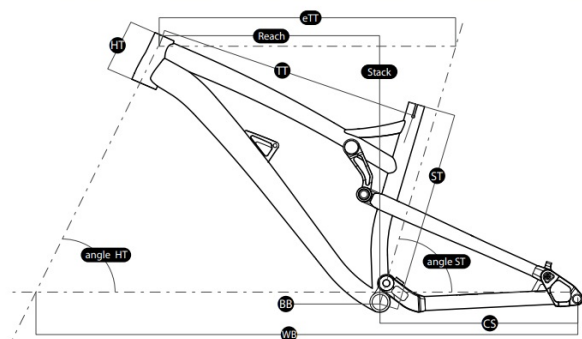

- reach** – odległość pomiędzy suportem a główką ramy w poziomie (środek - środek)
- stack** – odległość pomiędzy suportem a główką ramy w pionie (środek - góra)
- ST** – długość rury podsiodłowej (środek - góra)
- TT** – długość górnej rury (rzeczywista)
- eTT** – długość górnej rury (efektywna)
- CS** – długość dolnych rurek tylnego trójkąta
- HT** – długość główki
- HT kąt** – kąt główki ramy
- ST kąt** – kąt rury podsiodłowej (efektywny)
- BB drop** – położenie suportu w stosunku do linii bazy kót
- WB** – baza kót

Zobacz dlaczego warto kupić rower w GreenBike.pl

**PRAKTYCZNY
UPOMINEK**



GRATIS!

**PONAD
1000**



ZAUFANYCH OPINII

**BEZPROBLEMOWA
DOSTAWA**



**ROWER 100%
GOTOWY DO JAZDY**

PONAD 300 WARSZTATÓW



**GWARANCJA
DOOR TO DOOR
PRZEZ 2 LATA**

**TELEFONICZNA
I MAILOWA**



OPIEKA PO ZAKUPIE

100% SATYSFAKCJI



**LUB ZWROT
DO 100 DNI**

**BEZPŁATNA
DOSTAWA**



NAJLEPSZYM KURIEREM

**UBEZPIECZENIE
ROWERU**



**KORZYSTNA OFERTA
PO ZAKUPIE**